

# TOLVA VIBRANTE VINICLEAN®

FABRICACION FRANCESA

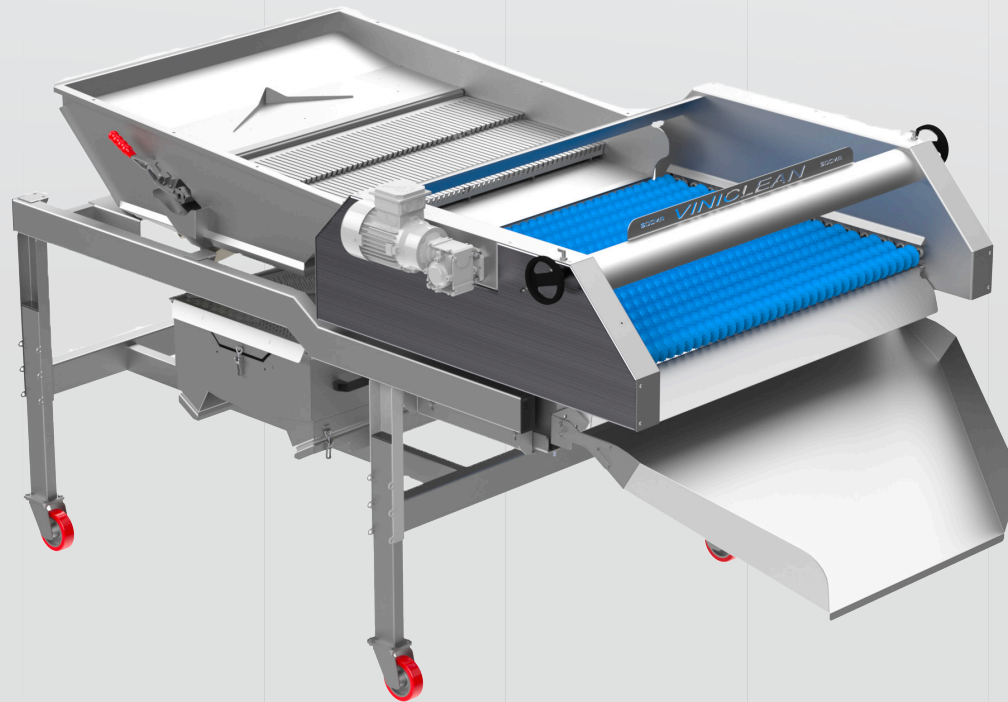

**SOCMA®**

inox innovation

# LA TOLVA VIBRANTE

## Principio de funcionamiento de la tolva vibrante Viniclean®

La tolva vibrante presenta diferentes ventajas. La primera es repartir de forma homogénea la vendimia sobre toda la superficie de su rejilla, a fin de tamizar eficazmente los jugos y los pequeños residuos indeseables. La segunda ventaja es orientar el flujo de producto horizontalmente para facilitar y optimizar el trabajo de los rodillos del Viniclean. Este dispositivo vibrante, de 1100 mm de ancho, está equipado con una rejilla desmontable instantáneamente sin herramientas (1), permitiendo adaptar el calado de ésta (3mm, 5mm o 7mm) al tamaño de los granos de la cepa a tratar o a los pequeños residuos a eliminar (granos verdes, granos secos o atrofiados, pequeños caracoles). Bajo la rejilla se encuentra un recipiente equipado con un racor Mâcón 50. El recipiente dispone de una rejilla (o, en opción, un tornillo de evacuación automática de los residuos), a fin de separar los despojos sólidos del líquido (2).

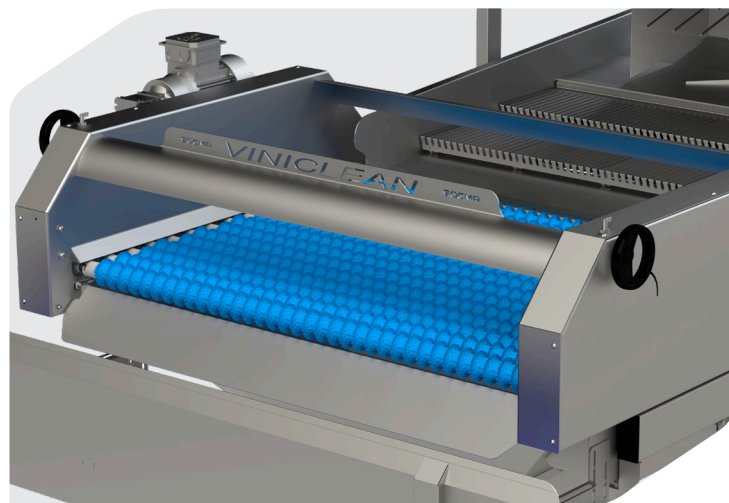
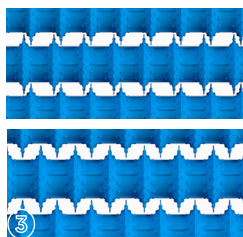
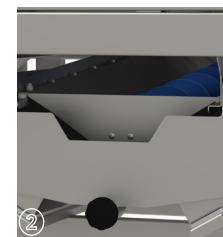
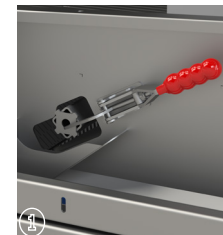

## VINICLEAN®

Esta herramienta de clasificación provista de 15 rodillos, equipados con discos plásticos flexibles de separación ajustable montados en dos ejes, permite la eyección precisa del vegetal y de todo residuo cuyo tamaño sea superior al del grano de uva (escobajos, peciolo, hojas, caracoles, trozos de cepa...). Los relieves y el material flexible de nuestros rodillos de clasificación están especialmente diseñados por nuestra oficina de estudios para enganchar de forma óptima el vegetal, sin trituración del fruto. La separación ajustable e instantánea de los rodillos (3), asociada a una posibilidad de reglaje lateral de la separación de los relieves (4), permite un calibrado preciso y adaptado a todo tipo de cepas.

# LES OPTIONS DE LA TRÉMIE VIBRANTE VINICLEAN



## Rejilla en inox

Rejilla suplementaria en inox para tolva vibrante

- Existe en 3mm, 5 mm y 7 mm de apertura

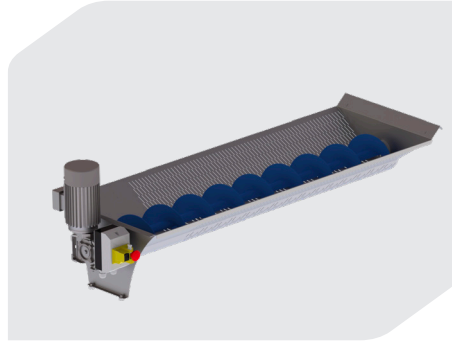

## Tornillo de evacuación de residuos

Tornillo de evacuación automática de los residuos, situado bajo la rejilla de la tolva vibrante. Esta opción reemplaza la rejilla de escurrido situada encima de la cuba de jugos, la cual debe limpiarse regularmente..

- Tornillo sin fin flexible con motorreductor y conexión eléctrica.
- Cuba inox perforada y micropulida.

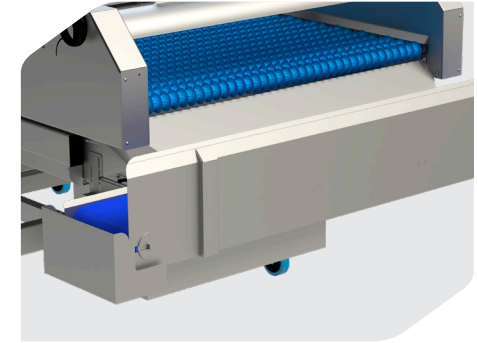

## Tapis d'évacuation des déchets

La banda es de doble sentido de rotación. La inversión del sentido de marcha permite igualmente posicionar un contenedor de residuos a cada lado de la banda de evacuación, a fin de invertir el sentido de rotación mientras se vacía el contenedor lleno de un lado y se llena el contenedor del lado opuesto.

Esta banda de eyección de los residuos está equipada con un tambor motorizado, listones de 300 mm de ancho y un sistema de destensado que permite una limpieza rápida y precisa.

# SOCMA<sup>®</sup>



ZA du Castellas  
599, avenue du Col de Chèvre  
11100 Montredon-des-Corbières



+(33) 04 68 41 50 30



socma@socma.info



socma.info