

EL DENSIBAIE®

CLASIFICACIÓN O SEGMENTACIÓN

FABRICACIÓN FRANCESA



LA CLASIFICACIÓN, PERO NO SOLAMENTE ESO

El Densibaie® tiene por función recoger los granos de uva en un baño de líquido, el cual, debido a su grado de densidad, separa la vendimia en dos lotes distintos.

Esta máquina está constituida por un recipiente estanco que contiene un líquido con una densidad ajustada por el usuario y un sistema de palas caladas que envían el producto flotante (el menos maduro) hacia una salida, y el producto del fondo (el más maduro) hacia la otra salida.

Las palas, accionadas por un sistema de cadena y piñones de plástico alimentario, se deslizan sobre unas rejillas de escurrido en inox, antes de enviar ambos lotes hacia sus salidas respectivas.

Con la más amplia franja de utilización del mercado y una relación calidad-precio insuperable, el Densibaie ofrece, además de la clasificación, nuevas perspectivas de segmentación de los lotes de vendimia por nivel de madurez de cada grano y, por consiguiente, de vinificación.

COMPOSICIÓN

- Un cajón estanco en inox de 550 L.
- Una tolva de guiado de la vendimia.
- 2 paredes de separación que aseguran un baño sin turbulencias para una mejor separación.
- 3 rejillas de escurrido en inox, desmontables sin herramientas.
- 2 derivaciones Macon50 de regulación de nivel.
- 4 derivaciones de vaciado (2 en Macon50 y 2 en Macon70).

DIMENSIONES

Longitud	3780 mm
-----------------	---------

Anchura	1017 mm
----------------	---------

Altura	1830 mm
---------------	---------

Caudal máximo	4 T/H
----------------------	-------

SUS VENTAJAS

- Una mecánica simple, limitando los riesgos de avería.
- Una fabricación depurada, permitiendo una visibilidad total de toda la zona de trabajo.
- Su facilidad de implantación.
- Su polivalencia (vendimia manual o mecánica).
- Una selectividad sin igual.
- Una utilización muy simple.
- Un respeto de la integridad que no perturba la densidad del baño.
- Una limpieza fácil.

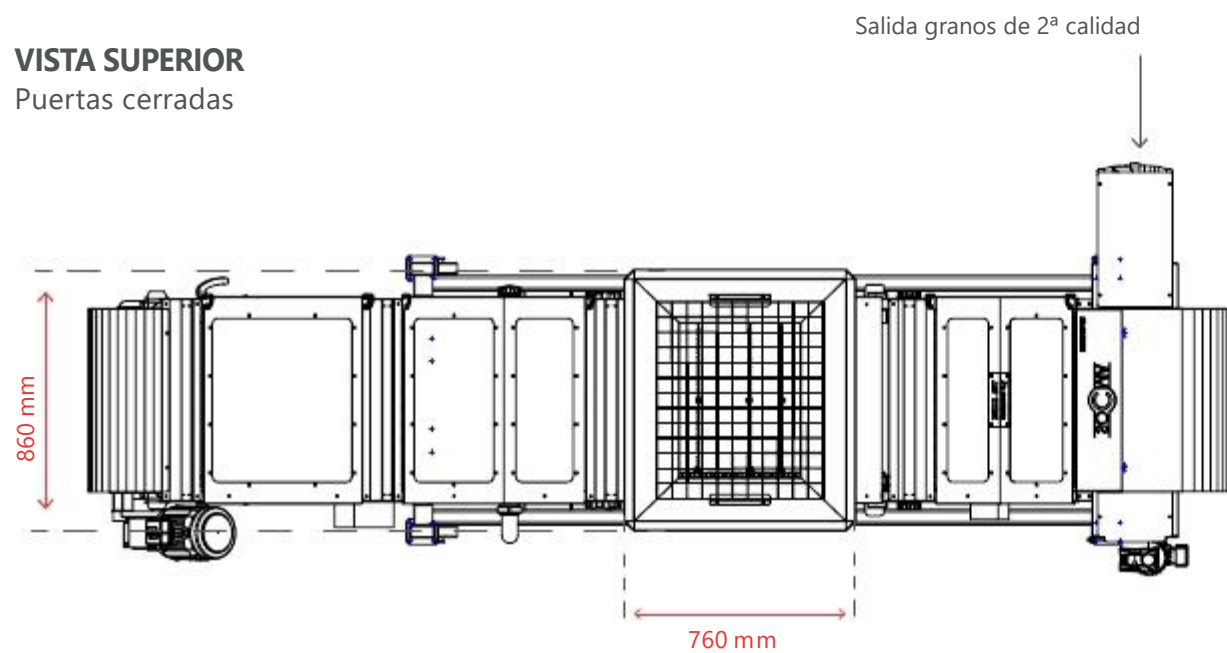
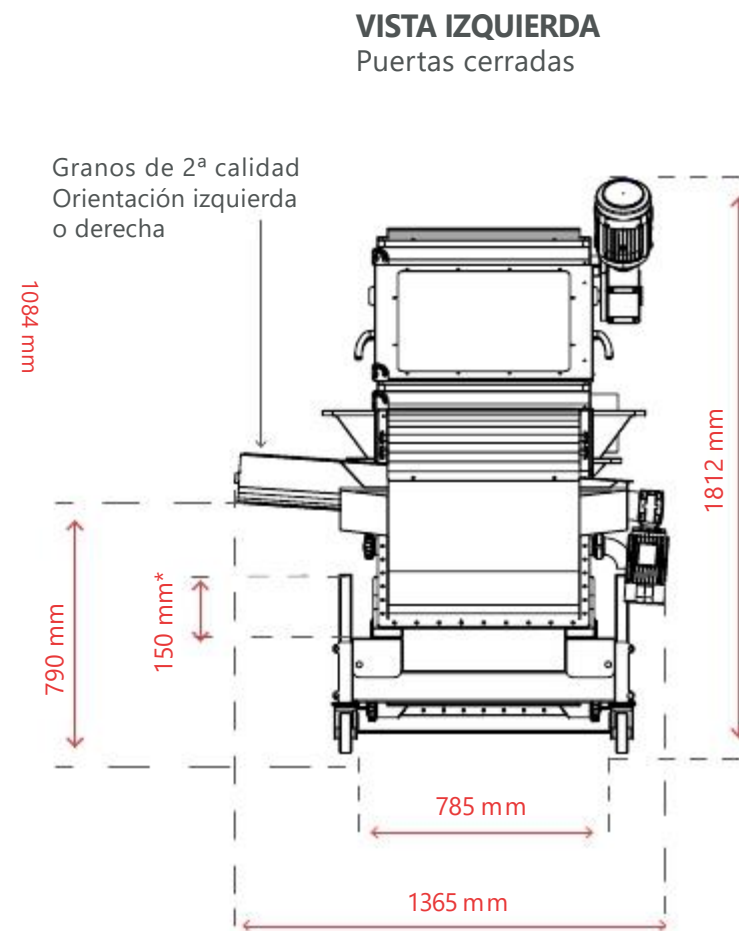
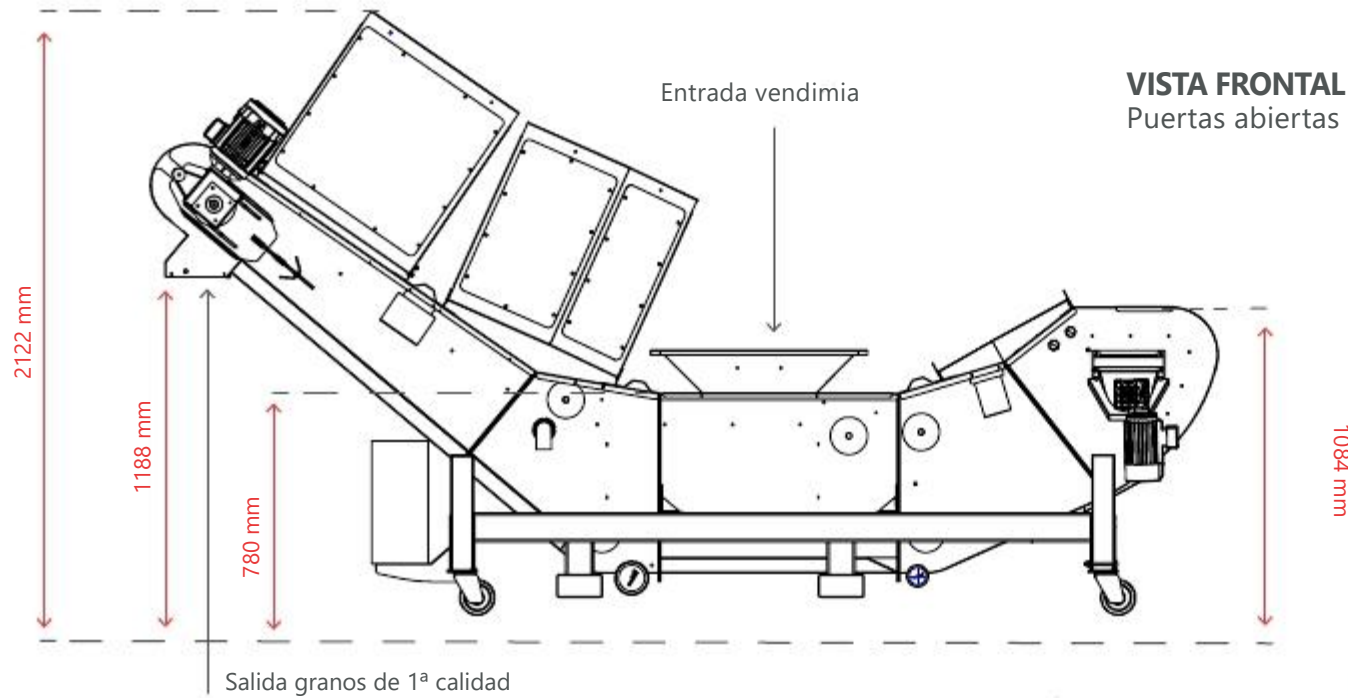

* Franja de reglaje de la altura y del nivel

SOCMA®



ZA du Castellas
599, avenue du Col de Chèvre
11100 Montredon-des-Corbières



+(33) 04 68 41 50 30



socma@socma.info



socma.info