

CUBA BASCULANTE



CUBA BASCULANTE

La cuba móvil permite transportar el orujo de uva o de la vendimia hasta el depósito. Su sistema basculante permite controlar el caudal durante el traslado de la vendimia desde la cuba basculante hasta el depósito.

SUS VENTAJAS

- Cuba móvil que puede desplazarse fácilmente.
- Puede alimentar una cinta transportadora, una estrujadora, una prensa o una cuba.
- Regula el caudal de la cosecha.

Vista de la derecha

Posición baja

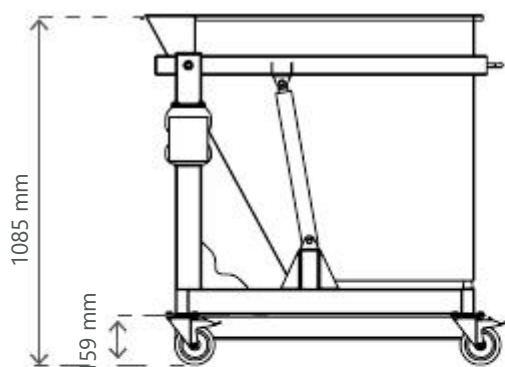

Vista de la derecha

Posición de vaciado

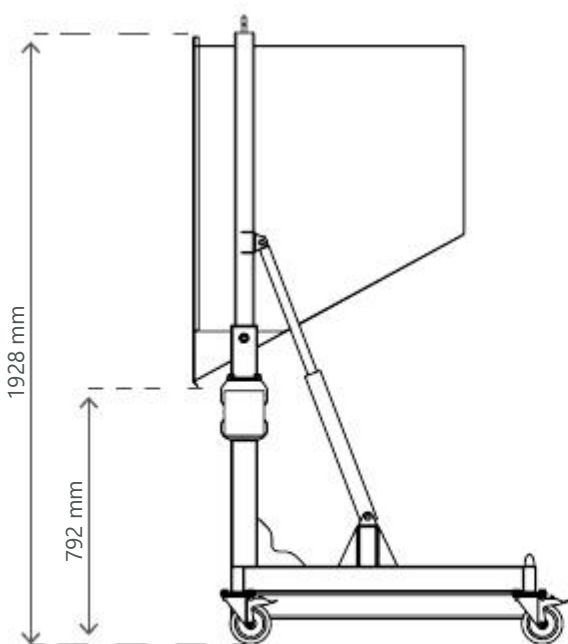

COMPOSICIÓN

- Caja inox 304 micropulido.
- Chasis inox micropulido sobre ruedas con estribo inox y neumáticos de goma.
- Toma de palas para elevador.
- Dispositivo de volteo hidráulico.
- Bomba hidráulica manual.
- Cilindro simple efecto.
- Capacidad de la cuba: 350 o 500 L.

Vista frontal
Posición baja

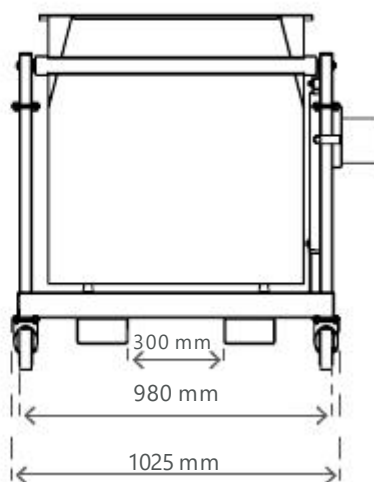

Vista superior
Posición baja

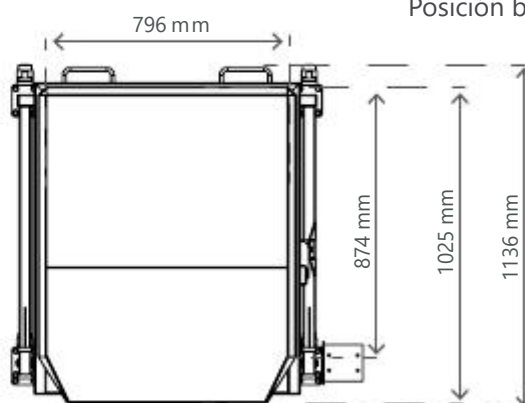

SOCMA

ZA du Castellas
599, avenue du Col de Chèvre
11100 Montredon-des-Corbières

+(33) 04 68 41 50 30
socma@socma.info
socma.info