

VOLTEADOR DE CAJAS

EL VOLTEO REGULAR SIN ESFUERZO



UNA AYUDA COTIDIANA

El volteador de cajas ofrece posibilidades de reglaje de la parte basculante para adaptarse a todo tipo de cajas, acompañando al operario en su tarea para limitar sus esfuerzos.

COMPOSICIÓN

- Calderería de acero inoxidable 304 microgranallado.
- Estructura autoportante.
- Patas de acero inoxidable, regulables en altura, sobre ruedas con neumáticos de goma.
- Bandeja de acero inoxidable, adaptable en ancho y alto.
- Pivote sobre anillos de teflón.
- Amortiguador en posición de reposo.
- Patas de conexión a la mesa de clasificación.
- Una asa central y una adaptable para diestros o zurdos.

Vista lateral

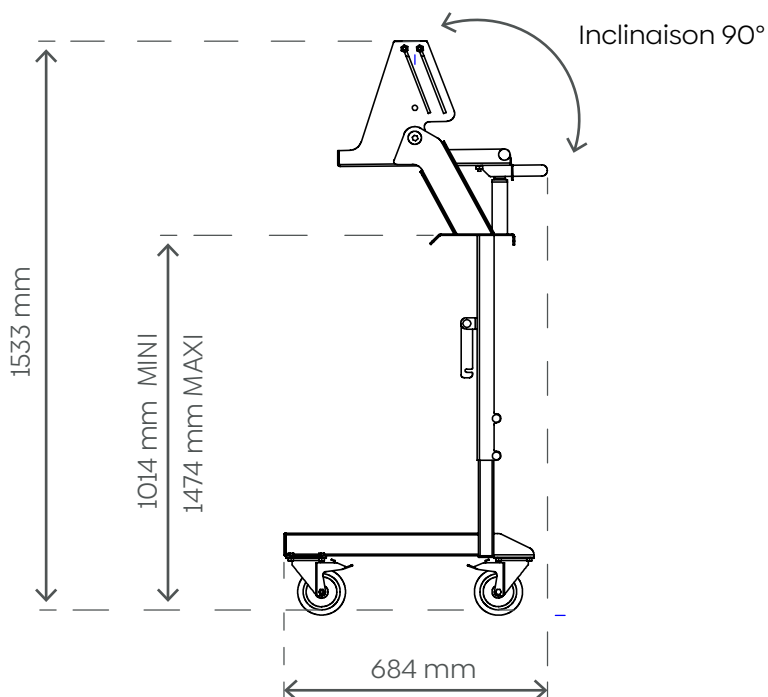

SUS VENTAJAS

- La ligereza del volteo facilita el mantenimiento sin esfuerzo de la caja durante la fase de vaciado.
- El reglaje de la parte basculante se adapta a todos los tipos de cajas.
- Su chasis con ruedas le hace completamente autónomo.
- La parte basculante es accionable por medio de su asa frontal y sus asas laterales.

Vista superior

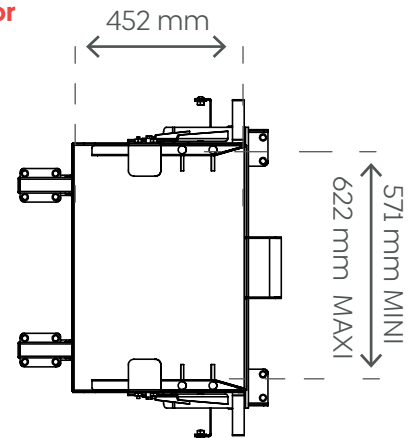

Vista frontal

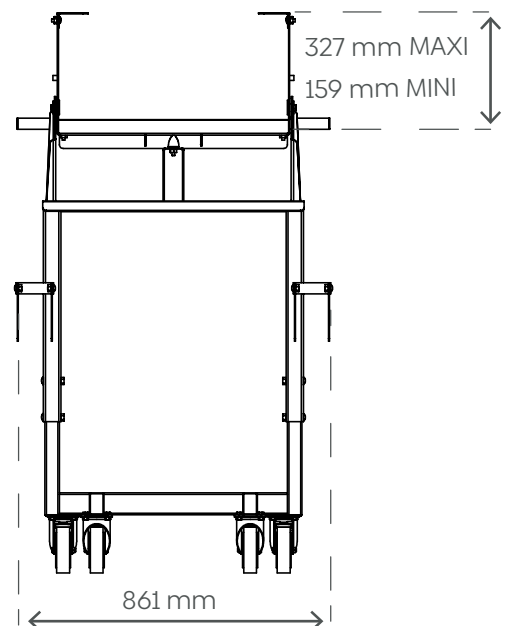

SOCMA®

ZA du Castellans
599, avenue du Col de Chèvre
11100 Montredon-des-Corbières

+(33) 04 68 41 50 30
socma@socma.info
socma.info