

# LAVADORA DE CAJAS

UNA HERRAMIENTA DE INTERES ECOLÓGICO Y ECONÓMICO



# COMPOSICIÓN

- Un chasis, un cajón y un depósito de 250 L, todo ello en inox.
- Rampas de lavado y un sistema de guiado ajustable y adaptable a todos los tipos de cajas.
- Dispositivo de reglaje automático del nivel de agua.
- Cajón de separación de los residuos sólidos.
- Bomba sumergida de acero inoxidable.

# UNA MÁQUINA CON NUMEROSAS VENTAJAS

- Limpieza de las cajas sin esfuerzo.
- Recuperación y reciclado del agua de lavado.
- Posibilidad de utilización independiente de la bomba y del depósito para diversos trabajos.
- Vaciado total de las líneas de agua.
- Utilización de productos de higiene sin riesgo de dañar la máquina.

# UNA MÁQUINA POLIVALENTE

- El depósito independiente de 250 L puede utilizarse para otras aplicaciones (mezclas, preparación de pequeños volúmenes...).
- Una vez terminada la temporada, la bomba sumergible amovible de 30 m<sup>3</sup>/h puede ser utilizada para otros trabajos.

# DIMENSIONES DE LAS CAJAS

Anchura máxima	750 mm
Anchura mínima	250 mm
Altura	410 mm

Vista superior

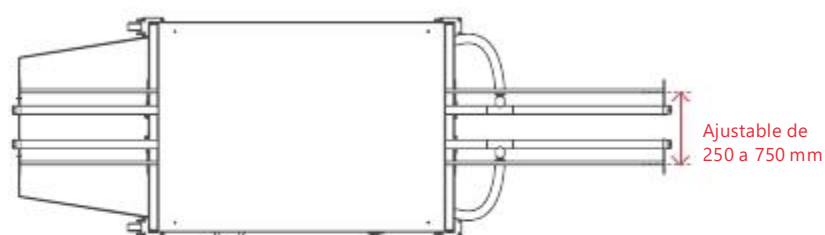

Vista frontal

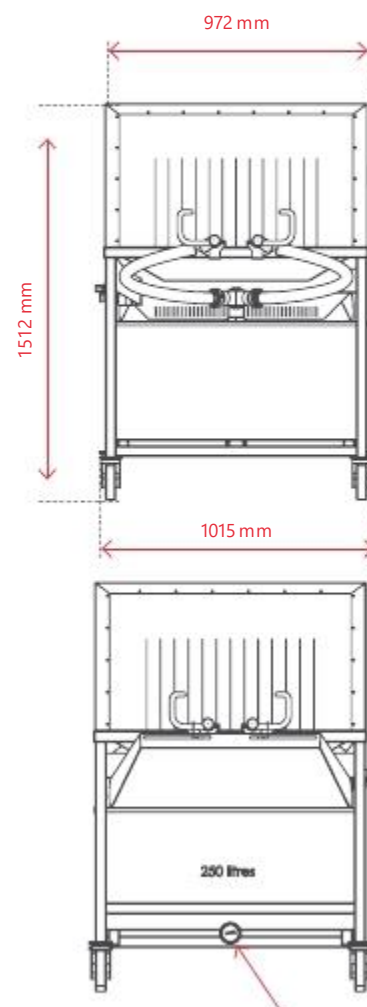

Vista lateral

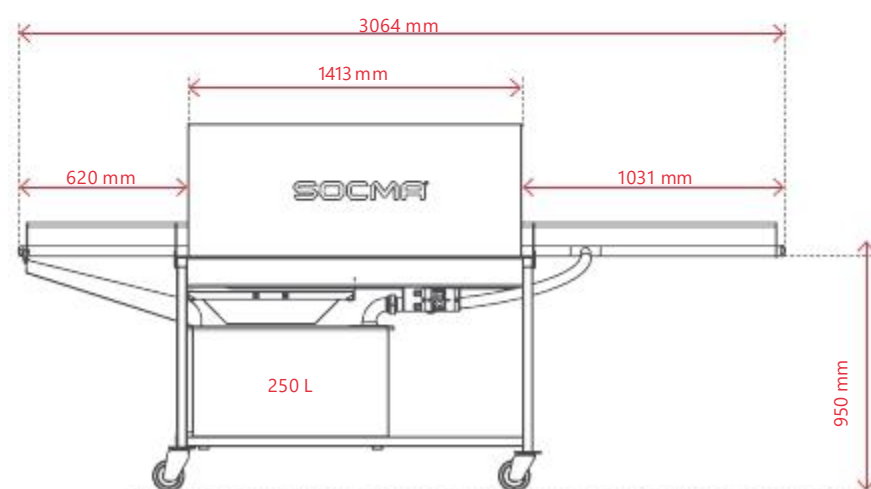

Racor inox Macon 50

**SOCMA**

ZA du Castellas  
599, avenue du Col de Chèvre  
11100 Montredon-des-Corbières

+ (33) 04 68 41 50 30  
socma@socma.info  
socma.info